



REC nr : E6\*94/20\*0238\*00

Valeur-D-waarde : 14,75 KN

Valeur-S-waarde : 100 kg

Max. : 3500 kg

Daewoo

Type : Korando T43 of T35

N° : 1176

Model : 1197 - . . . .

**Samenstelling**

- 1 trekhaak ref. 1176 (\*)
- 1 bolstang T43L004 (B)
- 2 bouten M10-30 + moeren (C-D)
- 6 bouten M10-90 + moeren (A)
- 2 Bouten M12x35mm+ moeren (\*)
- 4 Bouten M12x40mm (B-C-D)
- 8 borgrondzels 10mm (A-\*)
- 6 borgrondzels 12mm (B-D)
- 4 rondzels 40-12-4 (C)
- 2 monteerstukken (-e) (A)
- 1 monteerstuk (-f) (C-D)
- 2 monteerstukken (-g) (\*)
- 1 Veiligheidschakel (\*)

**Composition**

- 1 attelage ref. 1176 (\*)
- 1 tige-boule T43L004 (B)
- 2 boulons M10-30 + écrous (C-D)
- 6 boulons M10-90 + écrous (A)
- 2 Boulons M12x35mm+ écrous (\*)
- 4 Boulons M12x40mm (B-C-D)
- 8 rondelles de sûreté 10mm (A-\*)
- 6 rondelles de sûreté 12mm (B-D)
- 4 rondelles 40-12-4 (C)
- 2 pièces de montage (-e) (A)
- 1 pièce de montage (-f) (C-D)
- 2 pièces de montage (-g) (\*)
- 1 Anneau de sécurité (\*)

Alle bouten en moeren : kwaliteit 8.8

Tous les boulons et les écrous : qualité 8.8

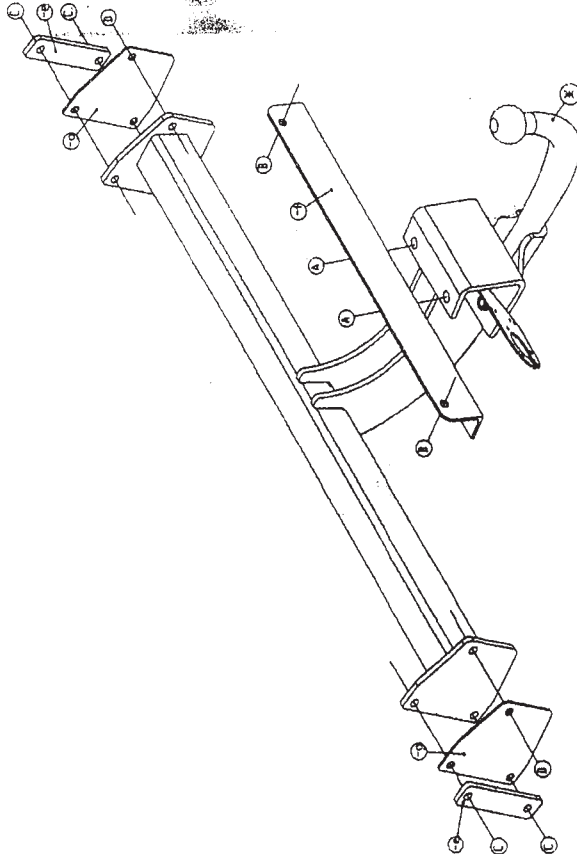

GDW N.V.  
Hoozemolenwegel 23  
B-8790 WARBEEM  
Tel. 32 (0) 56/60.42.12  
Fax 32 (0) 56/60.01.93

**TREKHAKEN ATTELAGES**



Daewoo Korando T43 of T35 '97

**Montagehandleiding**

1/ Plaats het monteerstuk (-f) met de punten (B) op de voorziene boringen in de achterkant van de dwarsbalk achteraan het voertuig. Bouten en rondzels inbrengen, doch nog niets aanspannen.

2/ Plaats nu de trekhaak met de punten (A) op de punten (A) van het zojuist geplaatste monteerstuk (-f), breng de bouten en rondzels in, en een weinig vastzetten. Breng bij de punten (C) de bouten onderaan en bovenaan de chassisbalk aan en plaats de monteerstukken (-e) langs de buitenkant van de chassisbalk op de zojuist geplaatste bouten (wanneer de speling te groot is tussen de trekhaak en de chassisbalk moet je de monteerstukken (-g) aanbrengen tussen de trekhaak en de chassisbalk, al naar gelang de speling 1 of 2 stukken, en alles degelijk aanspannen. Boor nu het punt (D) dwars door de chassisbalk met dia. 10.5 mm. Bouten en rondzels inbrengen en alles degelijk aanspannen.

3/ Monteren van (\*) en degelijk aanspannen.

**Manuel de montage**

1/ Placer les pièces de montage (-f) avec les points (B) sur les forages prévus dans l'arrière de la traverse. Mettre les boulons et rondelles mais ne rien serrer.

2/ Placer l'attelage avec les points (A) sur les points (A) des pièces de montage (-f), mettre les boulons et rondelles et serrer un peu. Mettre aux points (C) les boulons à l'en-dessous et l'au-dessus de la poutre de chassis et mettre les pièces de montage (-e) à l'extérieur de la poutre de chassis sur les boulons (lorsque le jeu entre l'attelage et les poutres de chassis est trop important il faut mettre 1 ou 2 pièces de montage (-g) entre l'attelage et les poutres de chassis et bien serrer). Forer le point (D) à travers la poutre avec diam. 10,5 mm. Monter les boulons et rondelles et bien fixer.

3/ Monter le (\*) et bien fixer le tout.

**N.B.!!**  
Voor de max. toegestane massa, welke uw auto mag trekken, dient u uw dealer te raadplegen. Verwijder eventueel de bitumenlaag op de bevestigingsplaats van de trekhaken. Opgepast bij het boren dat men geen remleiding of elektriciteitsdraden beschadigt. **Remmer opgelet!!**  
Pour le poids de traction maximum autorisé de votre voiture, consulter votre concessionnaire. Enlever la couche de bitume ou d'anti-tremblement qui recouvre éventuellement les points de fixation. Veiller en percent à ne pas endommager les conduites de frein et de carburant.